

KIT BRASURE 2 BOUTEILLES ET 1 CHALUMEAU

Code article : 420A81



Code article bouteille seule : 420A82

Code article baguettes : 420A83

420A81

Cartouches TURBO MAP et Chalumeau réglable Ø 16 mm

Manuel d'utilisation

Index

1.	Introduction	1
1.1	Risque d'incendie / explosion	1
2.	Règles générales de sécurité	2
2.1	Extrêmement inflammable	2
2.2	En cas d'incendie	2
2.3	Élimination	2
3.	Composants du kit	3
4.	Mode d'emploi	3
4.1	Avant l'utilisation	3
4.2	Assemblage	3
4.3	Fonctionnement	4
4.4	Changement de la cartouche	4
4.5	Informations supplémentaires	4
5.	Stockage	4
6.	Entretien de routine	5

1. Introduction

Nous vous remercions d'avoir choisi le kit de soudure MAP/PG2.

Ce système de soudage portatif, qui comprend deux cartouches TURBO MAP et un chalumeau réglable facile à utiliser et précis. Idéal pour les évaporateurs, les condenseurs, l'aluminium et pour la réparation des tuyaux en général. Le résultat est une soudure lisse et pas poreuse.



1.1 RISQUE D'INCENDIE / EXPLOSION

Il contient gaz suffisant pour provoquer graves incendies, explosions et brûlures.

Pour réduire le risque d'incendie ou d'explosion, suivez attentivement les instructions de ce manuel.

**Lirez attentivement ces instructions avant d'utiliser le produit
et conservez le manuel pour future référence**

2. Règles générales de sécurité

Conserver hors de la portée des enfants

- Ne laissez jamais le chalumeau sans surveillance lorsqu'il est allumé.
- N'essayez jamais de changer le chalumeur.
- Utilisez le chalumeau à une distance raisonnable des personnes et matériaux inflammables.
- N'utilisez jamais le chalumeau ou près du carburant. Soyez particulièrement attention lorsque vous travaillez à proximité des véhicules ou des réservoirs de carburant.
- Le chalumeau consomme de l'oxygène et ne doit être utilisé que dans des endroits bien aérés (min. 5 mètres cubes/h).
- Manipulez l'appareil avec soin. Ne le laissez pas tomber.
- Vérifiez que les joints du chalumeau sont en place et en bon état avant d'installer la cartouche.
- N'utilisez jamais un chalumeau dont les joints sont abîmés ou usés et n'utilisez jamais une cartouche avec une fuite, endommagée, défectueuse ou sans sceau.
- Évitez de toucher les parties chaudes du chalumeau pendant ou après son utilisation.
- Cet appareil doit être uniquement utilisé avec la cartouche TURBO MAP.
- N'essayez jamais de charger ou réparer la cartouche TURBO MAP.
- Portez toujours lunettes de sécurité, gants de protection et utilisez tous les instruments appropriés pour gérer la soudure à chaud.



2.1 Matériau hautement inflammable

- Tenez la cartouche TURBO MAP loin des flammes et des sources de chaleur.
- Est absolument interdit la recharger de la cartouche TURBO MAP. Une fois vide, demandez une nouvelle cartouche à Mariel Srl.
- Conservez hors de la portée des enfants et des personnes qui ne l'ont pas lu ce manuel d'utilisation.
- Évitez l'exposition prolongée au soleil.
- Stockez le kit dans un endroit sûr et sec, à l'écart des sources de chaleur.
- Dévissez la cartouche TURBO MAP du chalumeau lorsqu'on ne l'utilise pas.
- Tenez toujours un extincteur ou près du chalumeau et de la zone de travail.
- Ne pas percer, incinérer ou brûler la cartouche TURBO MAP, même si elle est vide.

2.2 En cas d'incendie

1. Evacuer la zone rapidement. Demander de l'aide.
2. Laissez la cartouche brûler et sortir le plus tôt possible.

2.3 Élimination

Pour assurer la sauvegarde de l'environnement procédez selon les normes et les réglementations en vigueur dans l'État où l'appareil est mis hors service. Consultez l'autorité nationale pour plus informations au sujet. Quand l'appareil n'est plus utilisable ni réparable, livrez-le à un point de recyclage.



Ne pas jeter au feu ou rejeter dans l'environnement la cartouche vide, mais livrez-la à un point de recyclage approprié pour l'élimination.

Ne pas jeter la cartouche vide avec les ordures ménagères.

Ne pas rejeter dans l'environnement la cartouche vide.

3. Composants du kit

- N. 1 Valise
- N. 2 Cartouches jetables TURBO MAP
- N. 1 Chalumeau réglable piézoélectrique avec brûleur Ø 16 mm (connexion US 1" UNEF)
- N. 1 Manuel d'utilisation

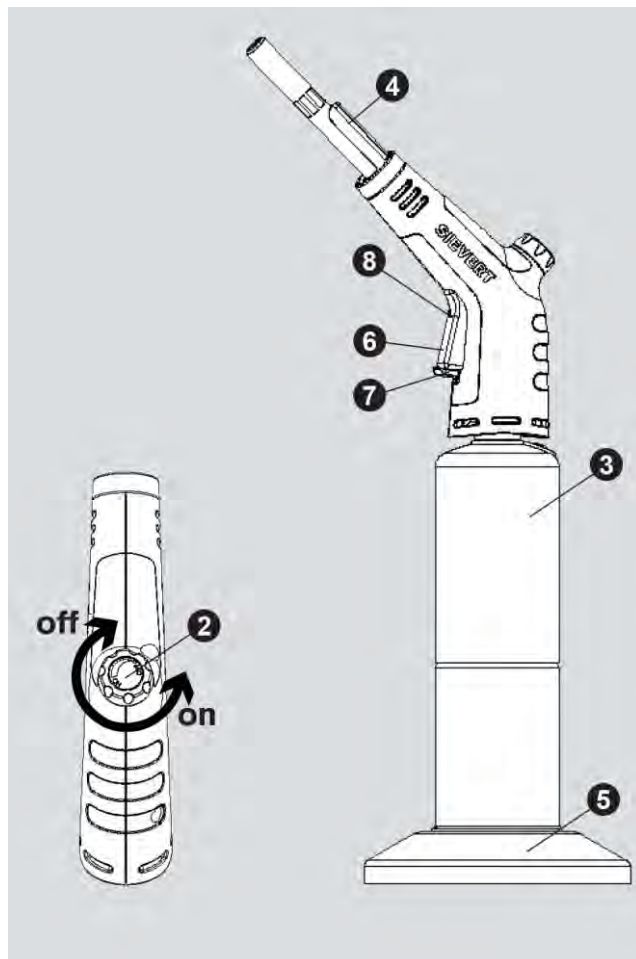

- 1 Raccord rapide à baïonnette du brûleur
- 2 Bouton de commande (ON/OFF)
- 3 Cartouche TURBO MAP
- 4 Brûleur Ø 16 mm (0,63 pouces)
- 5 Plan de support (pas inclus, exemple)
- 6 Gâchette
- 7 Dispositif de verrouillage
- 8 Allumage piézoélectrique



4. Mode d'emploi

4.1 Avant l'utilisation

- 4.1.1 Vérifiez que la cartouche TURBO MAP et le chalumeau sont en bon état et sans dommages.
- 4.1.2 N'utilisez jamais un chalumeau dont les joints sont abîmés ou usés et n'utilisez jamais une cartouche avec une fuite ou sans sceau.
- 4.1.3 Vérifiez que le bouton de commande (2) est coupé (tourné à fond vers la droite).



Maintenez le brûleur à l'écart du corps et des objets inflammables !

4.2 Assemblage

- 4.2.1 Maintenez la cartouche TURBO MAP (3) droite lorsque vous l'installez sur le chalumeau.
- 4.2.2 Placez le chalumeau correctement au-dessus de la valve de la cartouche TURBO MAP.
- 4.2.3 Vissez doucement la cartouche TURBO MAP dans le chalumeau. Veillez à ne pas fausser le filetage de la cartouche. Ne serrez la vis qu'à la main. Ne serrez pas trop fort, sinon vous allez abîmer la valve de la cartouche.
- 4.2.4 Montage du brûleur. Le brûleur se connecte à l'aide d'un raccord rapide à baïonnette (1). Enfoncez le brûleur dans le support et tournez-le de 90° pour que l'électrode d'allumage noire sur le brûleur soit tournée vers le haut.

4.3 Fonctionnement

- 4.3.1 Tournez le bouton de commande (2) vers la gauche, pressez la gâchette (6) pour allumer la flamme sur le brûleur.
- 4.3.2 Maintenez la gâchette enfoncée et réglez la taille de la flamme en tournant le bouton de commande (2). Lorsque vous relâchez la gâchette, la flamme s'éteint automatiquement - un système sûr et pratique
- 4.3.3 La gâchette du chalumeau est équipée d'un verrou (7). Ce verrou est repoussé sur la côté lorsque vous pressez la gâchette (6). Pour débloquer le verrou, relâchez la gâchette.
- 4.3.4 Comme sécurité supplémentaire, le chalumeau est équipé d'un clapet anti-retour qui ne s'ouvre que lorsqu'un brûleur est installé, ce qui permet d'éviter un échappement de gaz involontaire. Pas de brûleur – pas de gaz !
- 4.3.5 Après utilisation, vérifiez que le bouton de commande (2) est complètement fermée (bouton tourné à fond vers la droite).
- 4.3.6 Dévissez le chalumeau pour détacher la cartouche TURBO MAP.
- 4.3.7 Détachez le brûleur (4) quand il est froid en tournant-le de 90° en sens inverse.

NOTE Si vous utilisez le chalumeau à l'envers, il possède un régulateur intégré pour contrôler la pression et pour éviter que le gaz risque de traverser le régulateur et le bec du brûleur, ce qui provoque des flammes ondulées ou des flammes jaunes. Ces phénomènes peuvent se produire dans une des situations particulières suivantes

- lorsque la température de la cartouche TURBO MAP est basse
- lorsqu'il reste moins de gaz dans la cartouche de TURBO MAP
- lorsque vous utilisez des brûleurs à plus forte consommation en gaz
- lorsque vous utilisez le chalumeau à l'envers durant une période prolongée.

Nous vous recommandons donc de commencer le travail avec une cartouche TURBO MAP à température ambiante et de maintenir le chalumeau aussi droit que possible.

4.4 Changement de la cartouche

- 4.4.1 Fermez le bouton de commande (2) à fond. Vérifiez que la flamme est bien éteinte, que le brûleur s'est refroidi et qu'aucune autre flamme ne se trouve à proximité.
- 4.4.2 Emportez l'appareil à l'extérieur, à l'écart des autres personnes.
- 4.4.3 Dévissez la cartouche TURBO MAP vide.
- 4.4.4 Évitez de fausser le filetage en mettant le chalumeau bien perpendiculairement par rapport au filetage de la nouvelle cartouche TURBO MAP uniquement à la main comme indiqué au point 4.2.3.



*Remplacez les joints du chalumeau s'ils sont fissurés ou usés.
Le brûleur est chaud après emploi !*

4.5 Informations supplémentaires

- Assurez que le chalumeau est froid avant de retirer le brûleur ou dévisser / visser la cartouche.
- Pour éviter les dommages dus à la chaleur sur les composants et pièces de soudure entourant, nous recommandons d'utiliser le dissipateur de la chaleur "Chill Gel" (code TRFIRE/100 et TRFIRE/300).

Important !

Pour éviter de compromettre les performances et garantir une longue durée du chalumeau, utilisez uniquement des cartouches originales TURBO MAP.

5. Stockage

- Dévissez le chalumeau pour le détacher de la cartouche TURBO MAP, lorsqu'on ne l'utilise pas.
- Dévissez le chalumeau quand il est refroidi.
- Ne stockez pas les cartouches TURBO MAP à une température supérieure 50° C (120° F).
- Stockez les cartouches TURBO MAP dans un endroit bien ventilé.

6. Entretien de routine

Vérifiez toujours que les joints dans le chalumeau sont en place et en bon état. Contrôlez-les chaque fois que vous montez l'appareil. Si les joints sont abîmés ou usés, remplacez-les.

 ***Ne modifiez jamais l'appareil, car vous risqueriez d'en compromettre la sécurité.***