

LIVRET D'UTILISATION
DU COFFRET D'OUTILLAGES POUR
EMBRAYAGES DE COMPRESSEURS
CODE ECOCLIM : 460A04

**GENERAL MOTORS, FORD, DENSO, YORK, TECUMSEH, SANDEN,
DELPHI**



SNDC ECOCLIM

274 Chemin des Agriès

31860 Labarthe sur Lèze

www.ecoclim.net

Tél : 05 34 480 480

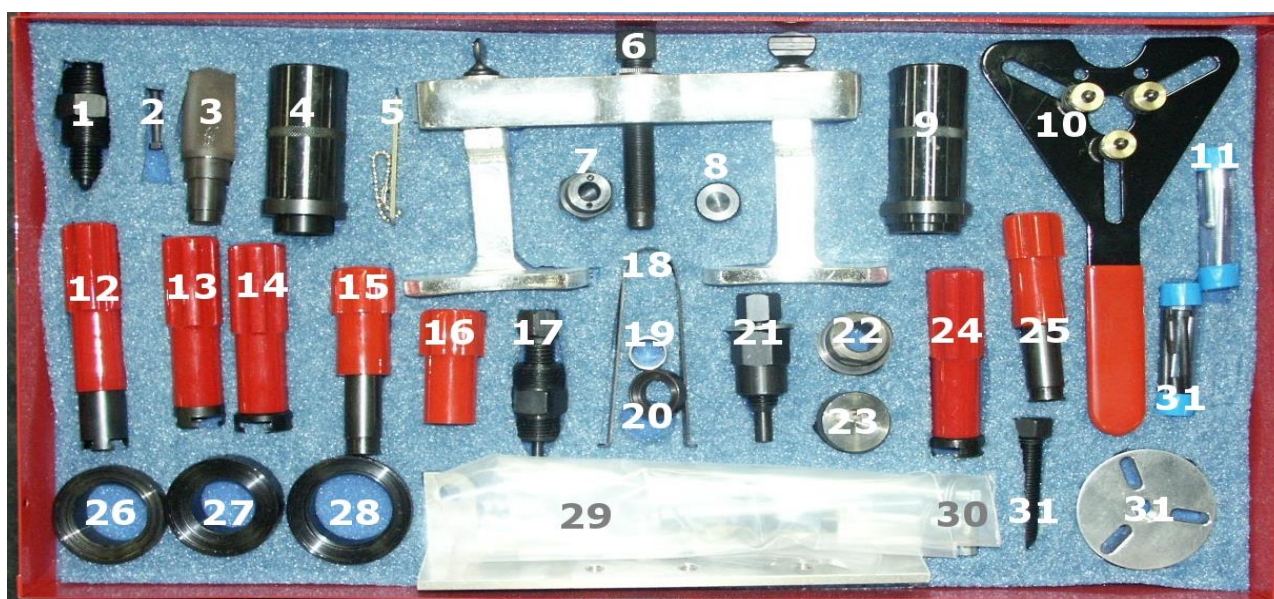

1	Extracteur de plateau d'embrayage DENSO
2	Coiffe de protection pour presse-étoupe
3	Extracteur de presse-étoupe
4	Guide de montage des roulements DIESEL KIKI
5	Jeu de cales de réglage plateau/poulie
6	Extracteur de poulie compresseur
7	Outil pour compresseur HITACHI
8	Outil de montage des plateaux d'embrayage
9	Outil de pose/dépose des roulements d'embrayage
10	Clé de blocage pour embrayage
11	Vis d'extraction de plateau d'embrayage DIESEL KIKI
12	Outil de pose/dépose du presse-étoupe YORK
13	Outil de pose/dépose du presse-étoupe DIESEL KIKI
14	Outil de pose/dépose du presse-étoupe MITSUBISHI
15	Extracteur de presse-étoupe SANDEN 505
16	Outil de montage du joint d'étanchéité DIESEL KIKI
17	Extracteur de plateau d'embrayage DIESEL KIKI
18	Extracteur de presse-étoupe MITSUBISHI
19	Anneau de blocage pour extracteur de presse-étoupe MITSUBISHI
20	Outil de montage de presse-étoupe
21	Outil de montage des plateaux d'embrayage SANDEN
22	Extracteur d'écrou d'embrayage DIESEL KIKI
23	Guide de montage de poulie DIESEL KIKI
24	Outil de pose/dépose de presse-étoupe
25	Outil de pose/dépose de presse-étoupe DIESEL KIKI
26	Outil de montage pour roulement & poulie SANDEN 505
27	Outil de montage des embrayages DIESEL KIKI
28	Outil de montage pour roulement & poulie
29	Outil de fixation pour compresseur
30	Coiffe de protection pour presse-étoupe SANDEN 505
31	Extracteur de plateau d'embrayage SANDEN/MITSUBISHI

TABLEAU DE RÉGLAGE DES ENTRE-FER

MARQUE	RÉGLAGE
GENERAL MOTORS, DELPHI DA6 / R4 / V5	0,5 à 0,9 mm
FORD FS6	0,4 à 0,8 mm
DENSO 6P / 10P	0,4 à 0,8 mm
YORK, TECUMSEH HR980	0,4 à 0,8 mm
SANDEN SD5 / SD7	0,4 à 0,8 mm

GENERAL MOTORS, DELPHI, YORK, TECUMSEH

➤ Fixer le compresseur dans un étau, embrayage vers le haut.

1. Dépose du circlip du plateau

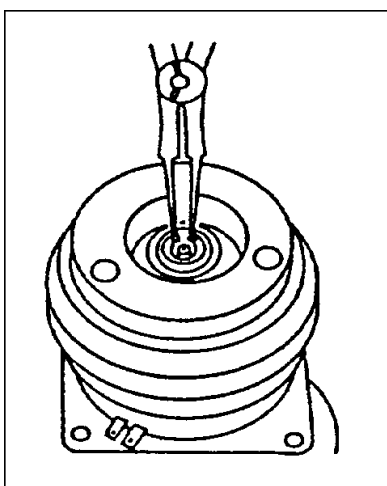

2. Extraction du plateau

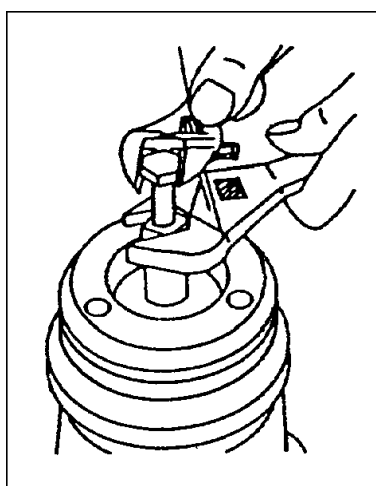

3. Dépose du plateau

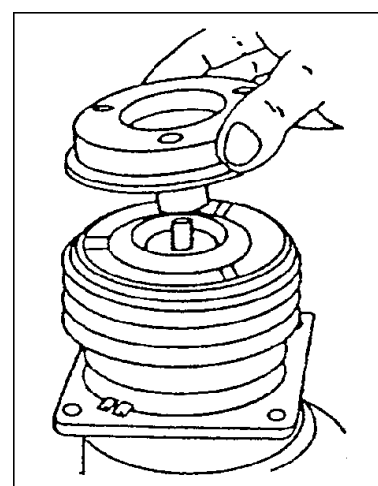

4. Mise en place de l'extracteur

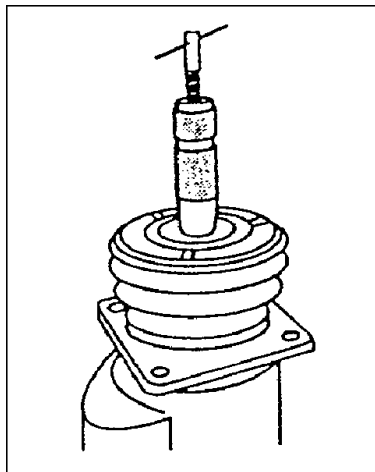

5. Dépose du presse-étoupe

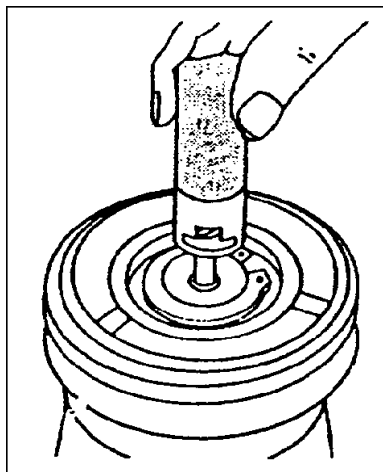

6. Dépose du circlip de la poulie

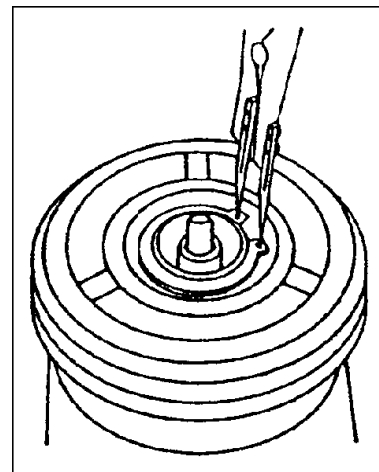

*** 7. Dépose du joint O-ring**

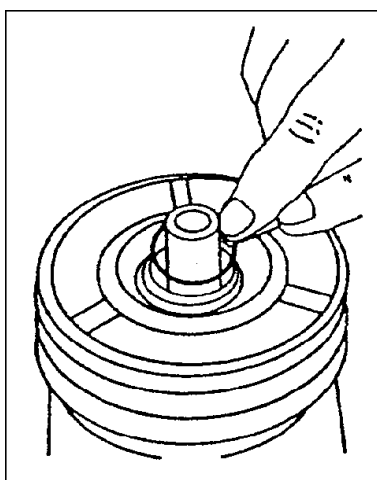

8. Extraction de la poulie

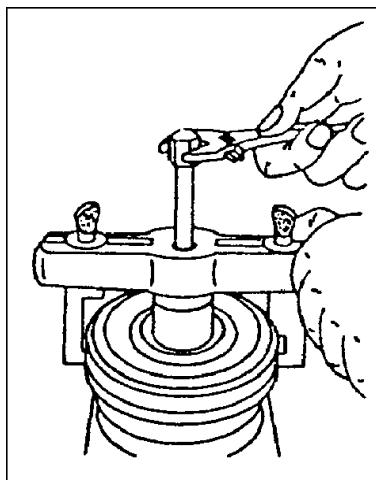

9. Mise en place de l'outil de dépose du roulement

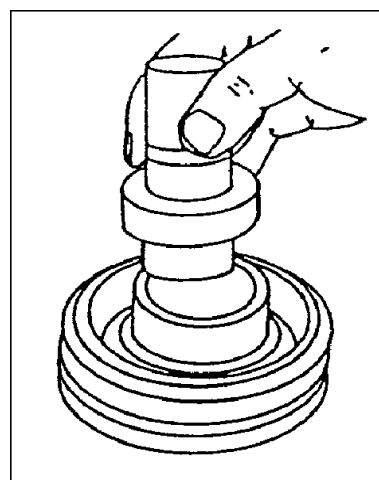

** Facultatif pour la dépose de l'embrayage*

10. Dépose du roulement

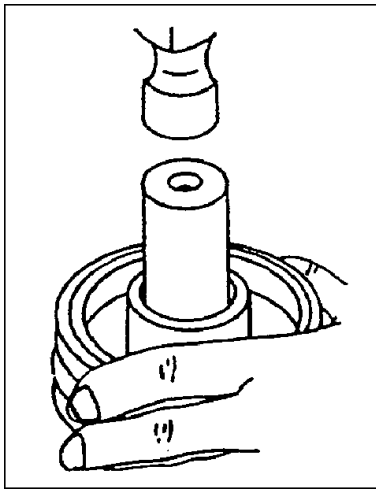

11. Mise en place du roulement neuf

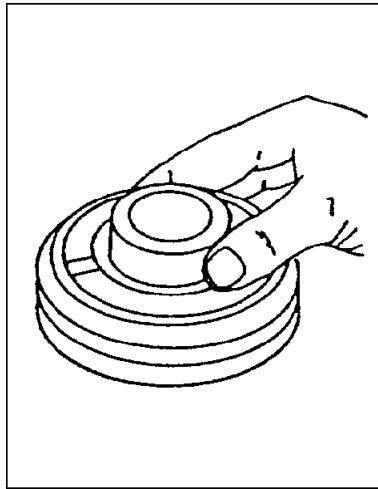

12. Repose du roulement

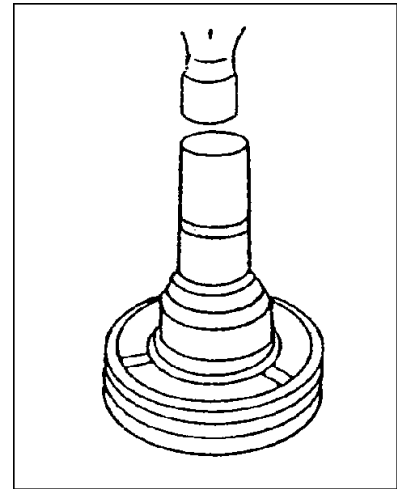

13. Repose de la poulie

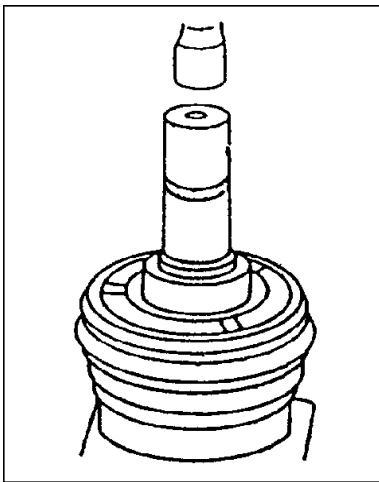

14. Mise en place du circlip

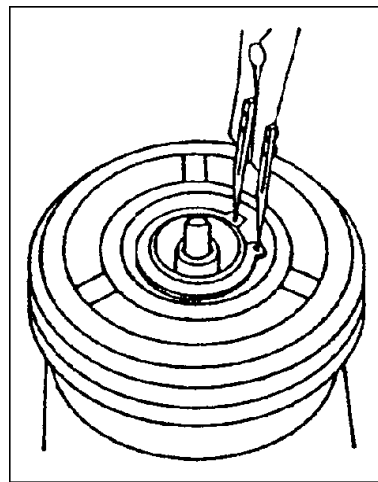

15. Repose du plateau

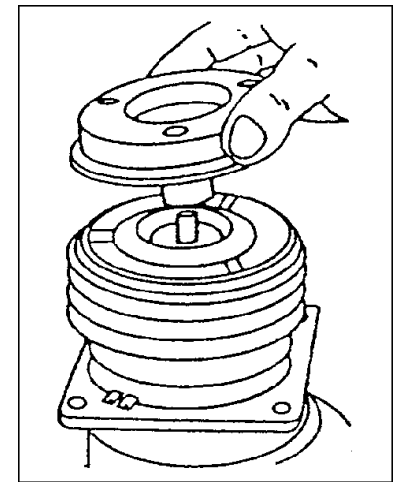

16. Réglage du plateau

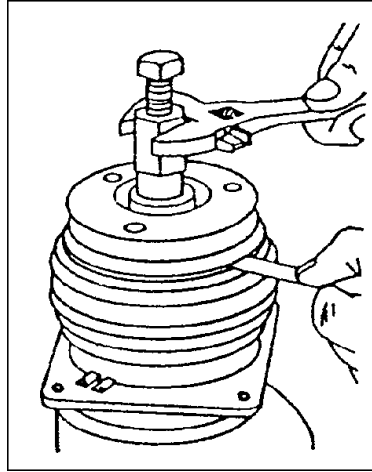

SANDEN

1. Dépose de l'écrou central

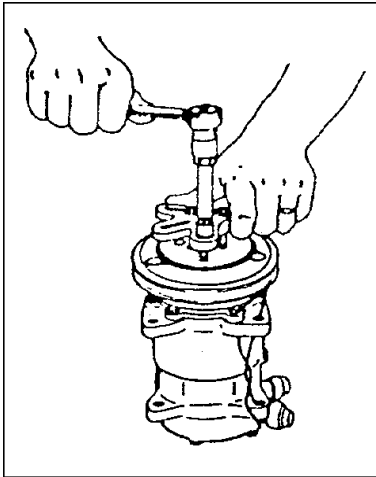

2. Extraction du plateau

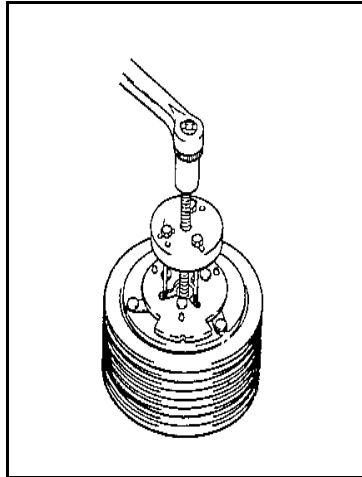

3. Dépose du circlip

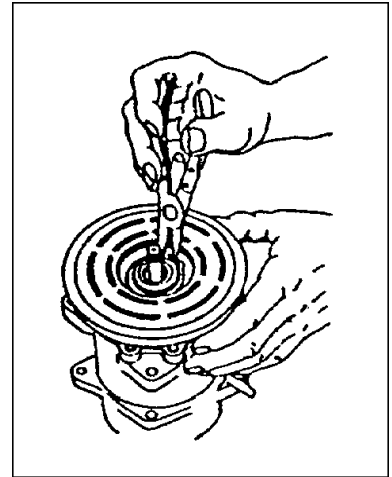

4. a* Extraction de la poulie

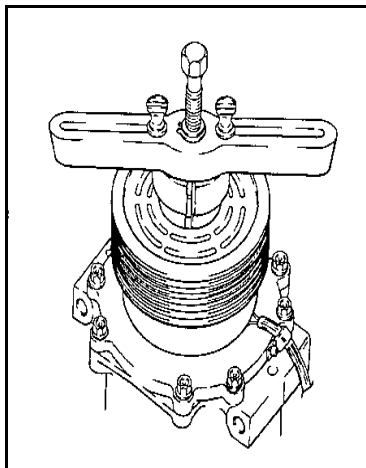

4. b* Extraction de la poulie

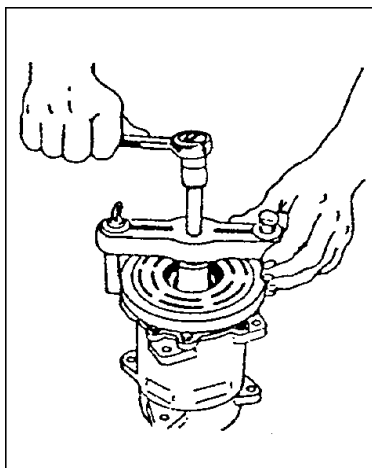

5. Dépose du circlip de la bobine

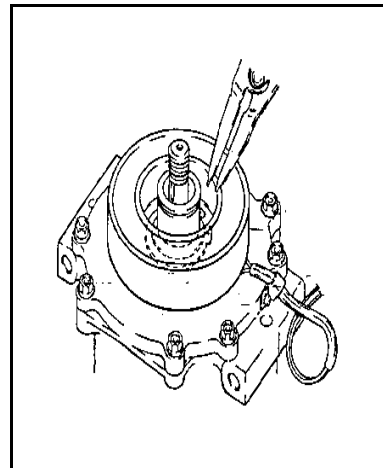

a : Compresseur à oreilles*

b : Compresseur à fixations latérales*

6. Retrait du protecteur de presse-étoupe

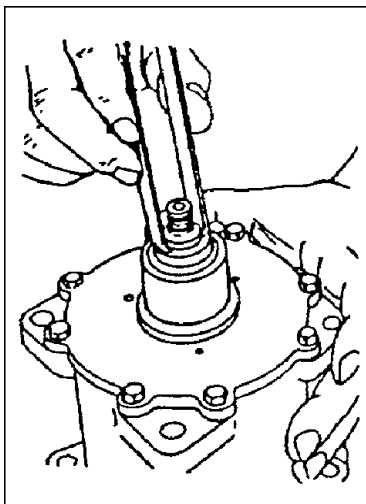

7. Extraction du presse-étoupe

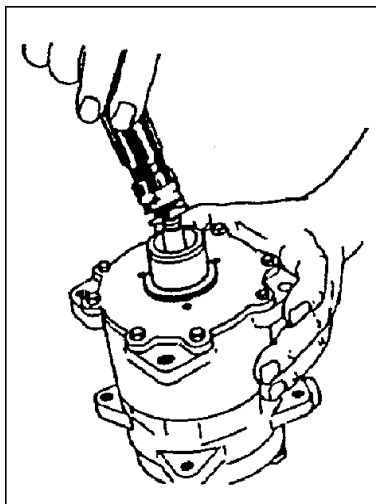

8. Dépose du roulement de la poulie

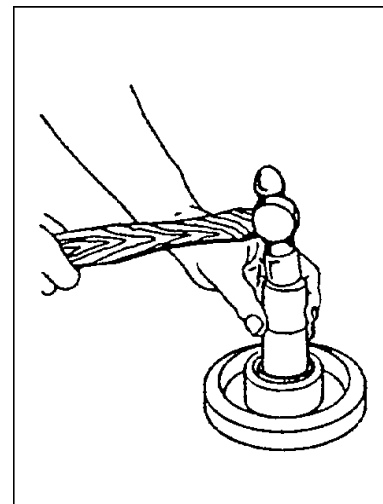

9. Repose du roulement de la poulie

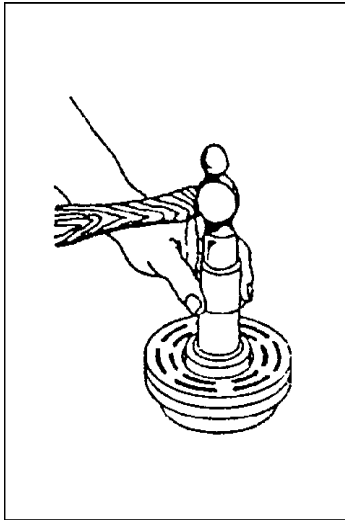

10. Mise en place de l'embrayage

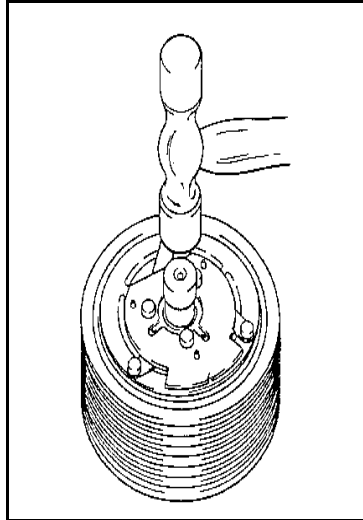

11. Réglage du plateau

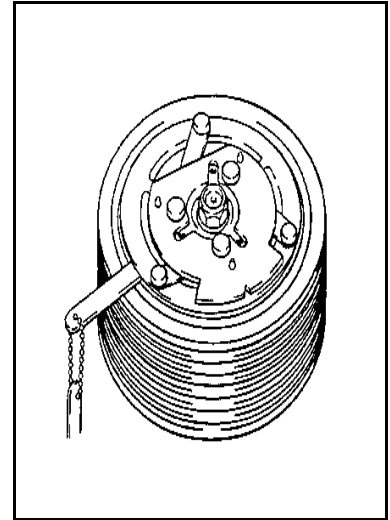

FORD, DENSO

1. Dépose de l'écrou central

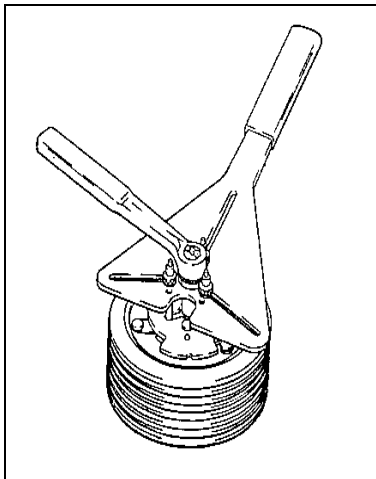

2. Extraction de la poulie

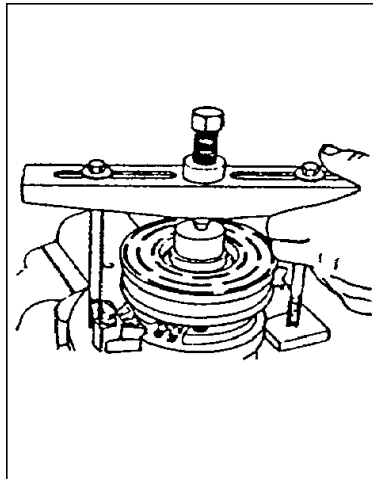

3. Extraction de la bobine

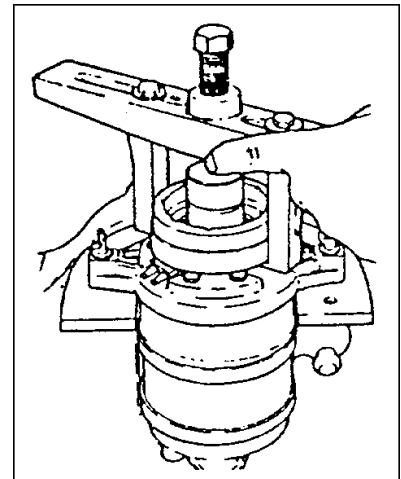

4. Dépose du circlip de la bobine

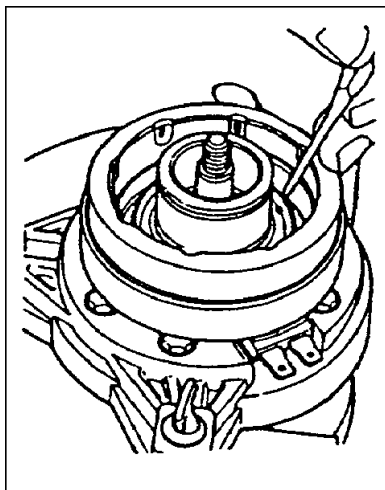

5. Dépose du roulement de la bobine

